

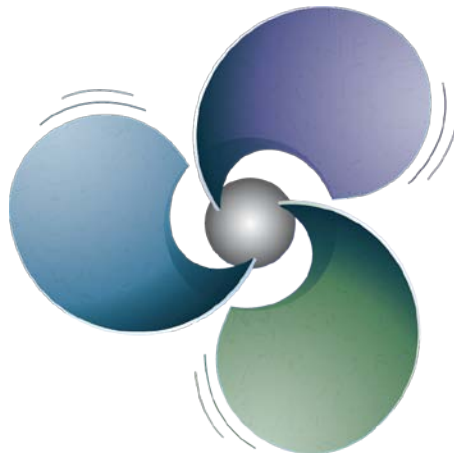

‘Achmea unburdens’

Our ultimate objective is to offer our relations solutions tailored to their needs thus taking away their cares.



Achmea Risk analysis & Prevention advice

One of each four cars in the Netherlands is insured by one of the Achmea Labels
We care about
accident prevention and traffic safety

Accident prevention and traffic safety



Statistics: accident frequency & costs;
type of accident; where, etc

Analysis: The majority of incidents
take place just after leaving or just
before arrival

Accident prevention and traffic safety

Explanation

Cell-Phone-Induced Driver Distraction

David L. Strayer and Frank A. Drews
University of Utah

ABSTRACT—Our research examined cell phone conversation induced driver distraction. We found that even when participants in the driving environment create a durable memory of a cell phone conversation, little semantic analysis of the restricted focus of attention. Conversations do not interfere with conversations do, because they synchronize the processing of relevant conversations. Together, these data support the interpretation that cell phone conversations on driving are a distraction from driving.

KEYWORDS—driver distraction, cell phones

This article focuses on a dual-task drivers in the United States current use of a cell phone while operating an established that cell phone use impairs performance (e.g., McEvoy et al., 1999; Strayer, Drews, & Johnson, 2001). For example, cell phone conversations made signals and react more slowly to driving performance were obtained and hands-free cell phones (see 2006). By contrast, listening to did not impair driving. These

Address correspondence to David L. Strayer, 1530 E. RM 502, Utah State University, Logan, UT 84342; e-mail: david.strayer@utah.edu

128

Afle
Soe:
Bij 1
is, s)
rijst
van
van
Dat
(BV
vrac
ondk
kom
De 1
rijst
Verl
De l
In tc
vrac
op s
vero
Pilo
Poli
cont
in se
cont

Concentratieproblemen achter het stuur

Drs. W.P. Vlakveld, dr. L.T. Aarts, drs. J. Mesken

D-2005-5

THE ROLE OF DRIVER DISTRACTION IN TRAFFIC CRASHES



PERSBERICHT
14 februari 2010



Automobilisten afgeleid bij aankomt en vertrek

APELDOORN – Verzekeraar Centraal Beheer Achmea roept alle autobestuurders van Nederland op voortaan extra alert te zijn op de te verrichten verkeershandelingen bij vertrek en aankomt. Niet geconcentreerd autorijden, levert zowel in de eerste als laatste 5 minuten van de autorit de meeste ongelukken op. De meest voorkomende activiteiten die bestuurders ondernemen tijdens het wegrijden zijn het opsteken van een sigaret, het om doen van de gordel, navigatie installeren en het pakken van eten en drinken. Dit blijkt uit onderzoek onder 1200 automobilisten van onderzoeksbureau MWM2 in opdracht van de Apeldoornse verzekeraar.

Handelingen tijdens autorijden:
60% Gordels om doen tijdens wegrijden
25% Het pakken van eten en/of drinken
21% Installeren van het navigatiesysteem
18% Opsteken van een sigaret
13% Installeren van een mobiele telefoon
13% Eerste telefoongesprek voeren

Van de autobestuurders die tijdens de eerste 5 minuten de gordel om doet of een sigaret opsteekt doet bijna tweederde dat vaak of (bijna) altijd. Het installeren van een mobiele telefoon tijdens de autorit is voor bijna de helft van de bestuurders een vaak of (bijna) altijd situatie.

Veiligheid auto
Ruim driekwart van alle autobezitters in ons land zegt dat zijn voertuig een airbag heeft. Meer dan de helft geeft aan dat het voertuig ook is uitgerust met een antiblokkeersysteem (ABS). Voor ruim 30 procent van de autobezitters is het onduidelijk of de heilige koe is uitgerust met meer recente veiligheidsvoorzieningen zoals Electronic Stability Program (ESP). Van de bestuurders die het wel weten, zegt driekwart dat het voertuig geen ESP heeft en niet beschikt over een systeem voor correctie bij aquaplaning. Verder heeft 40 procent van de autobezitters een navigatiesysteem en is een kwart van de auto's uitgerust met cruisecontrol.

Voorlichting
Centraal Beheer Achmea is van mening dat het niet alleen bestuurders moet attenderen op gevaren maar deze ook helpen te voorkomen. Dat doet zij door middel van het aanbieden van preventiecursen en trainingen. Ook ondersteunt de verzekeraar projecten zoals een landelijk initiatief van het Verbond van Verzekeraars om jongeren meer bewust te laten zijn van de effecten in het verkeer.

Voor meer kunt u contact opnemen met:
Centraal Beheer Achmea
Afdeling Communicatie & Voorlichting
Bertwin Tiemersma
Telefoon: 06-29077770
E-mail: bertwin.tiemersma@achmea.nl

U.S. Department of Transportation
National Highway Traffic Safety Administration
DOT HS 810 704

★★★★
NHTSA
www.nhtsa.gov
April 2008

Driver Distraction: A Review of the Current

TRAFFIC
WE DRIVE THE WAY WE DO
(and What It Says About Us)
TOM VANDERBILT



Accident prevention and traffic safety

Influence?



Accident prevention and traffic safety

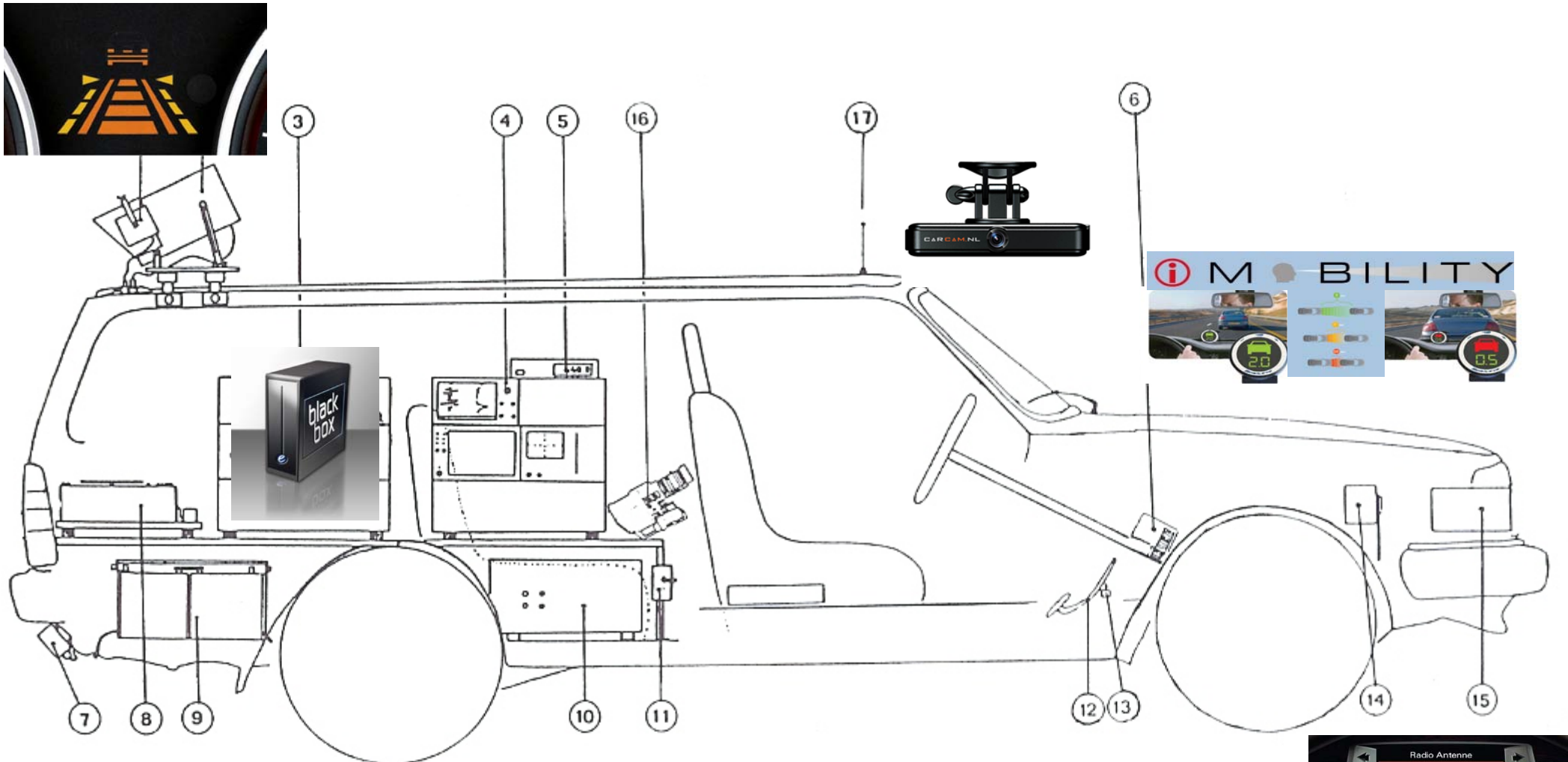

Risk Homeostasis Theory



Accident prevention and traffic safety

What is the influence in real practice:



Driver behaviour



Frequency

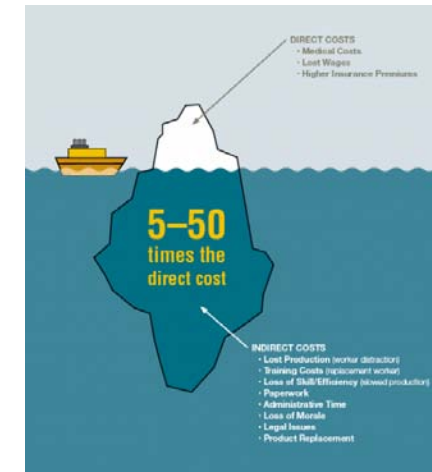

Costs

Lack of reliable scientific evidence of the effects of modern safety devices in real-life settings